

Tav. 34

**POMPA FRENO
BRAKE PUMP**

BSM2

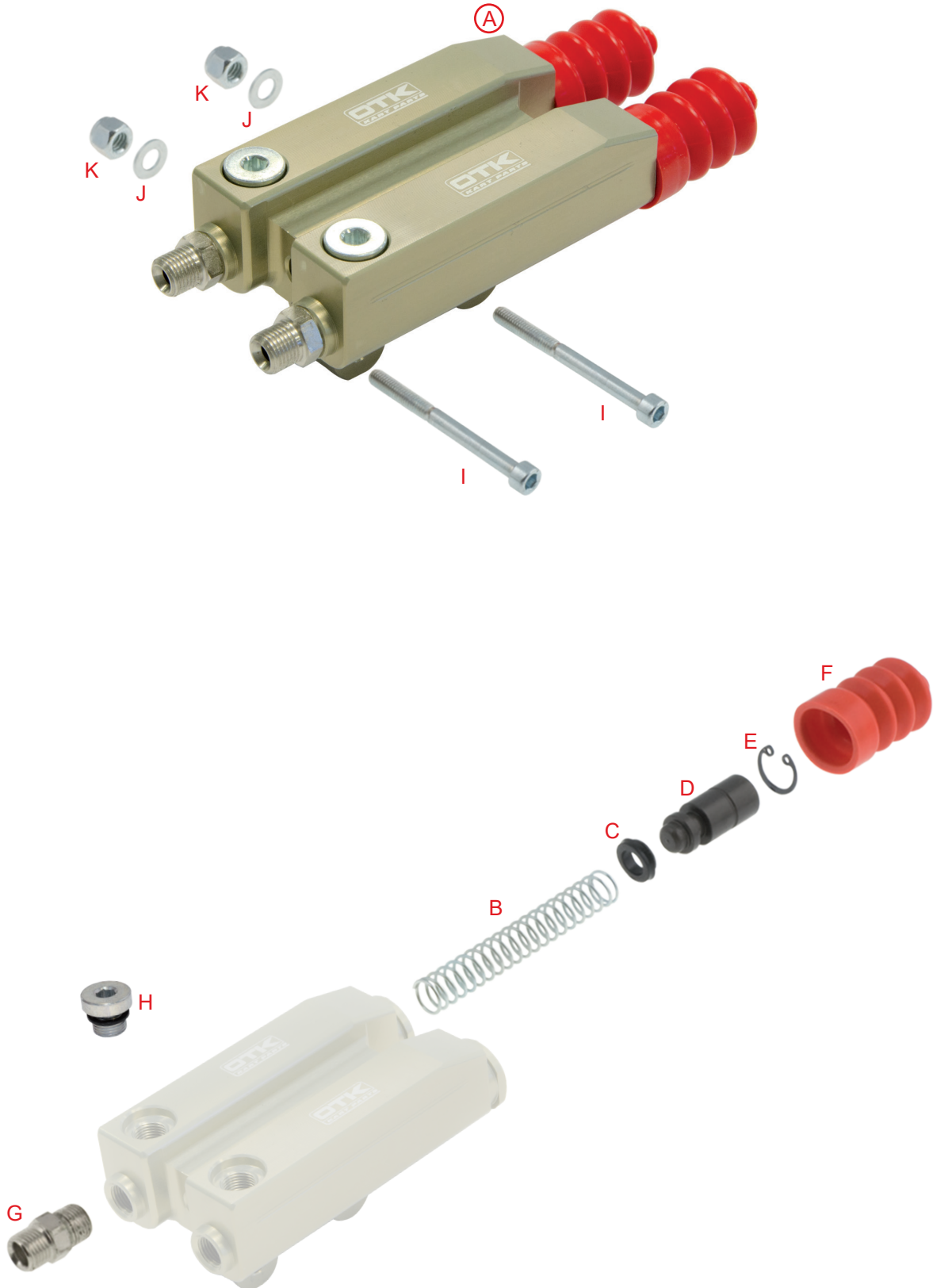



BSM2 BRAKE PUMPS

34	コード	商品名	Description	税抜	税込
A	0029.IA	マスターシリンダー - COMP BSM2/NEOS	Complete BSM2 brake pumps	¥61,500	¥67,650
B	0029.B13	マスターシリンダー - スプリング BS2	BSM brake pump's spring	¥260	¥286
D	0029.B10A	マスターシリンダー - ピストン D.13-8/BSM	BSM brake pump's AL piston Ø 13-8 mm	¥2,700	¥2,970
E	0029.12	マスターシリンダー - シーカ	Seeger	¥20	¥22
F	0120.00	マスターシリンダー - ダストカバー - LONG	BSM brake pump's dusty rubber cap Red	¥1,300	¥1,430
F	0120.00N		BSM brake pump's dusty rubber cap Black	¥1,300	¥1,430
G	0078.B1	ブレーキホースジョイント/ストレート M10x1-1/8 (2015)	Brake pipe's straight connector M10x1-1/8"	¥1,100	¥1,210
H	0029.B6A	マスターシリンダー - フラック & O-リング	Discharge plug with OR	¥1,100	¥1,210
	0029.B7	マスターシリンダー - フラック O-リング	Discharge plug's OR	¥70	¥77
I	V.TCE6X55	キャップネット 6x55	TCEI screw 6 x 55	¥70	¥77
I	V.TCE6X60F		Drilled TCEI screw 6x60 mm		¥0
J	D.M6A.B.	セルフロックナットM6 (ナイロン)	A.B. nut M6	¥20	¥22
K	R.P.6X12	ワッシャー - D.6x12	Washer Ø 6,3x12,5x1 mm	¥20	¥22
	0255.00		Spring for drilled screws		¥0